

TOP

# Spinde Shop Katalog



*die zuverlässigen Möbel*



Unsere seit 1989 bestehende Erfahrung in der Herstellung von Metallmöbeln ermöglicht uns, Ihnen, unser Angebot des beliebtesten Sortiments vorzustellen.

- Büromöbeln: Aktenschränken und Karteischränken, Schreibtischen, Tischen, Computertischen
- Sozialmöbeln: Garderobenschränken und Wertfachränken
- Schulmöbeln: Kleiderschränken, Möbeln für Lehrerzimmer
- Werkstattmöbeln: Werkstatttischen, davon die neue Serie „Techno“, Werkstattschränken, Werkzeugwänden
- Medizinmöbeln: Arztchränken, chirurgischen Tischen, Bettschränken
- Schränken aus HPL-Laminat: für Schwimmbäder und Fitnessclubs
- Gastronomieschränken: Tischen, Schränken, Regalen, Kellnerwagen, Schränken mit Türen vorne und hinten, Abzugshauben
- Schränken und Wagen für Computer und Laptops
- verschiebbaren Archivregalen

Die gesetzten Ziele realisieren wir durch Lieferung von hochqualitativen Produkten. Die Innovativität und Offenheit unseren Mitarbeiter ermöglichen uns Ihre individuellen Kundenwünschen umzusetzen. Auf Grund der großen Auswahl unserer Produkte auf die Marktbedürfnisse können wir sehr flexibel reagieren. Sonderausführungen sind kein Problem. Wir bieten Möbel in verschiedenen Preiskategorien für unterschiedliche Kundenbedürfnisse an. Natürlich ist das nur ein Teil unserer viel größerer Produktion. Für nähere Informationen und ein Angebot wenden Sie sich bitte direkt an uns oder unsere Vertretung. Unsere Webseite [www.spinde-shop.at](http://www.spinde-shop.at) Hier finden Sie unsere Neuheiten, Zertifikate und aktuelle Informationen. Unser Angebot, auf Grund der großen Auswahl, ermöglicht Ihnen Büros, Banken, Garderoben, Archive viele Arbeitsplätze, Firmen und Büros, Schulen und Bibliotheken, Krankenhäuser und Arztpraxen, Autowerkstätten, Schlosserei und andere auszustatten. Wir sind also mit unseren Produkten dort, wo sich Menschen, Dokumente, Kleidung, Werkzeuge befinden, d.h. ÜBERALL. Dieses Material präsentiert unsere neuesten Arrangements. Wir präsentieren Ihnen Vorschläge für moderne Werkstätten, funktionale Arbeitsplätze und Sozialräume sowie die neue Verwendung von Stahlmöbeln.

Bitte bewerten Sie es selbst!

# WOHNMÖBEL

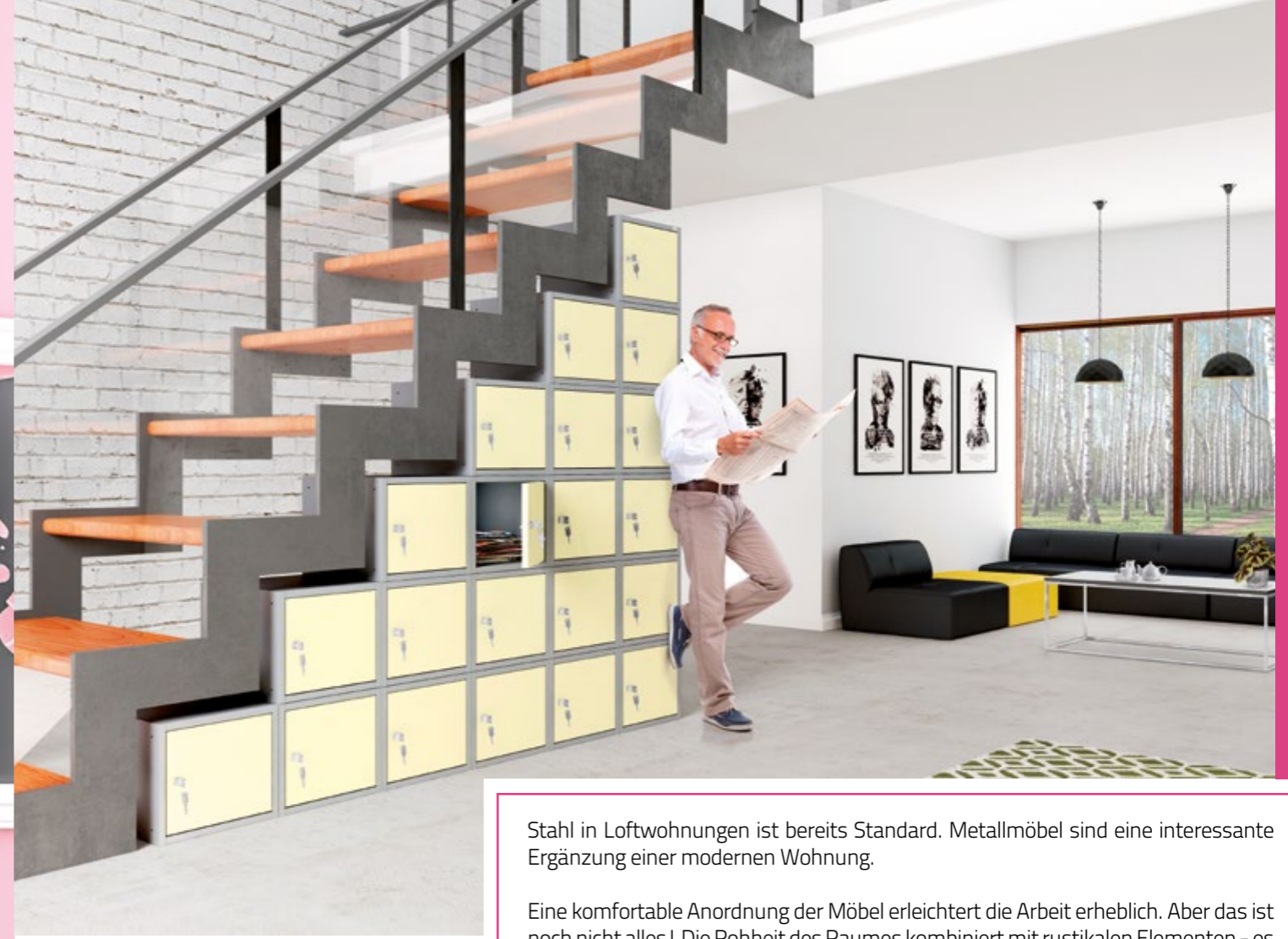

Stahl in Loftwohnungen ist bereits Standard. Metallmöbel sind eine interessante Ergänzung einer modernen Wohnung.

Eine komfortable Anordnung der Möbel erleichtert die Arbeit erheblich. Aber das ist noch nicht alles! Die Rohheit des Raumes kombiniert mit rustikalen Elementen - es ist Charakter eines Ortes, den jeder lieben wird. Ein Bürozimmer in Industriestil wird sich als einer der interessantesten und angenehmsten Orte im Haus herausstellen. Die Ausstattung eines solchen Raumes ist nicht mit hohen Kosten verbunden. Sie können ein Workaholic an einem so schönen und ungewöhnlichen Ort werden 😊.

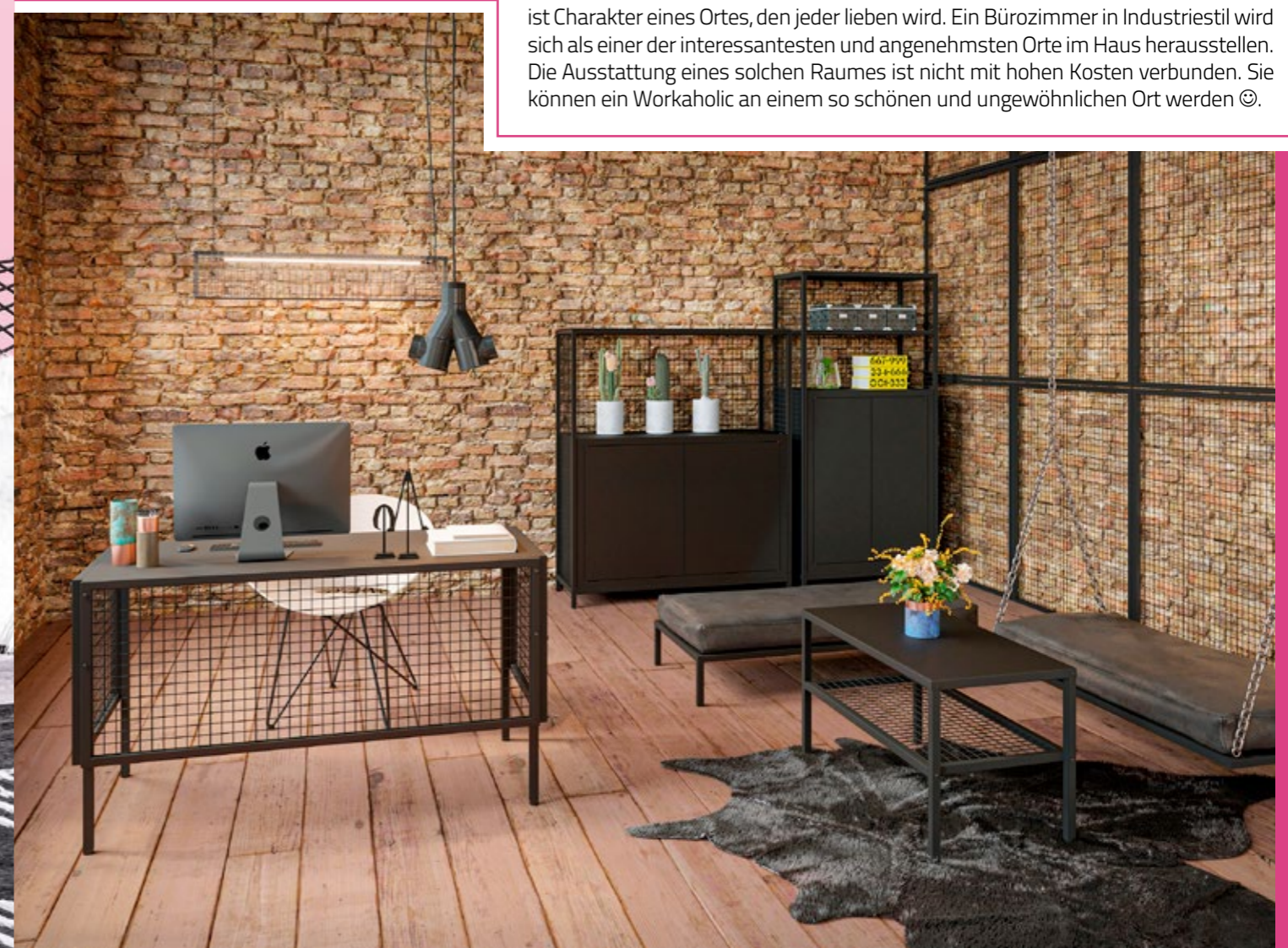



Eine Küche aus Edelstahl bedeutet nicht nur Hygiene, sondern auch die Möglichkeit, viele originelle Gestaltungsideen umzusetzen. Möbel aus rostfreiem Stahl ohne giftige Lacke oder Klebstoffe sind auch ein Sicherheitsrisiko für die Gesundheit und das Leben von Menschen mit Allergien. Mit unseren Metallmöbeln kann eine Wohnung für solche Personen eingerichtet werden, die ihre gesundheitlichen Anforderungen mit modernen und interessanten Trends in der Inneneinrichtung in Einklang bringen.



BÜROMÖBEL



Büromöbel aus Metall ermöglichen eine moderne, funktionale und praktische Einrichtung des Arbeitsplatzes. Das Metall erfüllt optimal die Anforderungen an Design, Qualität, Funktionalität und Langlebigkeit. Komfort, Funktionalität, Ergonomie - das sind die Merkmale, für die Kunden, die Büromöbel aus Metall schätzen.



## BÜROSCHRÄNKE MIT FLÜGELTÜREN

- Dank der unterschiedlichen Möglichkeiten der Schrankinnenaustattung finden sie vielseitige Anwendung: verstellbare Fachböden, Hängerrahmen, ausziehbare Fachböden, Schubladen, Wertfach.
- Fachbodenverstellung in beliebiger Höhe – im Raster von 25 mm
- Angeboten wird auch Akten- und Garderobenschrank mit Garderobenabteilung mit Kleiderstange und Haken und vier Fachböden für Dokumente.
- Die Aktenschränke sind mit formschönem Zylinderschloss und 2-Punkt-Verriegelung (oben und unten) ausgestattet.
- Die Schränke sind in verschiedenen Preiskategorien verfügbar.
- Schränke erfüllen die Anforderungen zur Aufbewahrung von GDPR-Dokumenten.



Sbm204



Sbm203



Sbm103



**DSGVO**



**DSGVO**

### TECHNISCHE PARAMETER

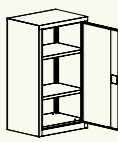
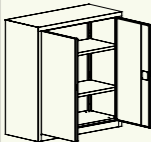
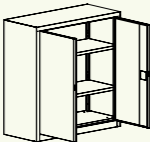
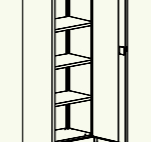
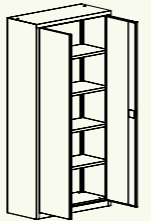
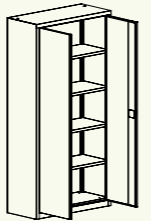
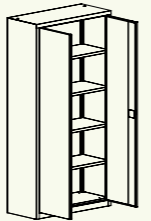
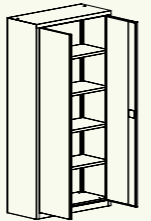
								
Bezeichnung	<b>SBM101</b>	<b>SBM102</b>	<b>SBM103</b>	<b>SBM107</b>	<b>SBM201</b>	<b>SBM202</b>	<b>SBM203</b>	<b>SBM212</b>
Code	SBM 01022203	SBM 02022303	SBM 03022303	SBM 04022303	SBM 01032204	SBM 02032304	SBM 03032304	SBM 04032304
Höhe (mm)	1040				1990			
Breite (mm)	600	800	1000	1200	600	800	1000	1200
Tiefe (mm)	435							
Schrankkapazität	2 Ordnerreihen				5 Ordnerreihen			
Fachbodenanzahl	2				4			

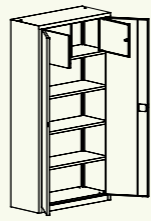
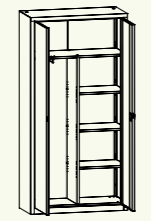
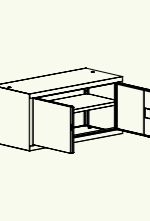
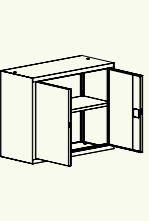
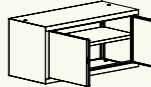
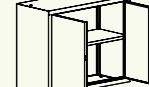
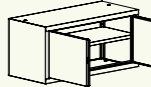
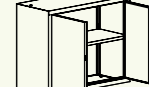
								
Bezeichnung	<b>SBM204</b>	<b>SBM213</b>	<b>SBM206</b>	<b>SBM215</b>	<b>SBM403</b>	<b>SBM405</b>	<b>SBM803</b>	<b>SBM804</b>
Code	SBM 03032305	SBM 04032305	SBM 03032306	SBM 04032306	SBM 03012302	SBM 04012302	SBM 03122302	SBM 04122302
Höhe (mm)	1990				465			
Breite (mm)	1000	1200	1000	1200	1000	1200	1000	1200
Tiefe (mm)	435							
Schrankkapazität	4 Ordnerreihen + Innenfach		1 Ordnerreihen + 4 in der Hälfte		2 Kleine Reihen		2 Ordnerreihen	
Fachbodenanzahl	3		4 Fachböden + Garderobenabteil		1			

## BÜROSCHRÄNKE MIT JALOUSIETÜREN

Schränke mit Jalousietüren sind elegant und sehr funktionell.

- Die in die Seitenwände eingeschobene Jalousietüre mit praktischem Griff werden aus Kunststoffleisten hergestellt.
- Schränke sind mit Zylinderschloss verschließbar.
- Die Fachböden sind in beliebiger Höhe im Raster von 25 mm einstellbar.
- Die Akten/Garderobenversion ist mit Kleiderstange, Haken und vier Fachböden für Dokumente ausgestattet.



Sbm208



DSGVO

### TECHNISCHE PARAMETER

	SBM105		SBM109		SBM208		SBM217		SBM218		SBM219		Aufsatzschrank SBM404		Aufsatzschrank SBM406	
Bezeichnung	SBM105		SBM109		SBM208		SBM217		SBM218		SBM219		Aufsatzschrank SBM404		Aufsatzschrank SBM406	
Code	SBMZ 03021703		SBMZ 04021703		SBMZ 03031704		SBMZ 04031704		SBMZ 03031706		SBMZ 04031706		SBMZ 03011702		SBMZ 04011702	
Höhe (mm)	1040				1990				465							
Breite (mm)	1000	1200	1000	1200	1000	1200	1000	1200	1000	1200	1000	1200	1000	1200		
Tiefe (mm)	435															
Schränkkapazität	2 Ordnerreihen				5 Ordnerreihen				1 Ordnerreihen + 4 in der Hälfte				2 Kleine Reihen			
Fachbodenanzahl	2				4				4 Fachboden + Garderobenabteil				1			

### VERFÜGBARE FARBEN DER JALOUSIETÜR

STANDARD

MIT AUFPREIS



Lichtgrau



Beige



Schwarz



Weiß



Silber



Buche Braun

## BÜROSCHRÄNKE MIT SCHIEBETÜREN

Schränke mit Schiebetüren nehmen kein Platz beim Öffnen in Büroraum, und ihre Ästhetik und Zuverlässigkeit werden von den Benutzern besonders geschätzt.

- Die Fachböden sind in beliebiger Höhe im Raster von 25 mm einstellbar.
- Tür mit Zylinderschloss und Griff.



**DSGVO**

## BÜROSCHRÄNKE MIT EINSCHWENKTÜREN

Der Büroschrank dank Einschwenktüren reduziert den Platzbedarf zum Öffnen des Schrankes erheblich.

- Die Tür werden in die Seitenwände eingefügt.
- Die Tür sind mit Sicherheitsschloss mit 2-Punkt-Verriegelung verschließbar.



**DSGVO**

### TECHNISCHE PARAMETER

Bezeichnung	<b>SBM112</b>	<b>SBM110</b>	<b>SBM111</b>	<b>SBM222</b>	<b>SBM220</b>	<b>SBM221</b>
Code	SBMP 03020803	SBMP 4020803	SBMP 05020804	SBMP 03030804	SBMP 04030804	SBMP 05030820
Höhe (mm)	1040			1990		
Breite (mm)	1000	1200	1400	1000	1200	1400
Tiefe (mm)	435					
Schrankskapazität	2 Ordnerreihen			5 Ordnerreihen		
Fachbodenanzahl	2	4 – je 2 Stück jede Seite der Trennwand		4	8 – je 4 Stück jede Seite der Trennwand	

Bezeichnung	<b>SBM210</b>	<b>SBM211</b>
Code	SBMC 03032804	SBMC 03032805
Höhe (mm)	1990	
Breite (mm)	1000	
Tiefe (mm)	435	
Schrankskapazität	5 Ordnerreihen	4 Ordnerreihen + Innenfach
Fachbodenanzahl	4	3



## ZUSÄTZLICHE EINRICHTUNG DER BÜROSCHRÄNKE

Büroschränke benötigen häufig zusätzliche Ausstattung: Einlegeböden, volle Schubladen, Hängerahmen. Mit den vorgeschlagenen Elementen können Sie jeden Schrank an die individuellen Bedürfnisse der Benutzer anpassen.



Einlegeboden



ausziehbarer Fachboden



ausziehbare Schublade



ausziehbarer Hängerahmen



Stellfüße- mit Aufpreis



## SEITIG GESCHLOSSENE REGALE RZ

- Geschlossene Regale aus Stahlblech haben verstellbare Fachböden im Raster von 25 mm.
- Abstand zwischen der mittleren Position der Fachböden: 375 mm.
- Maximale Belastung des Fachbodens 60 kg.

## SETS

Wir präsentieren einige Vorschläge, wie Sie Metallmöbel aus unserer Produktion zusammenbauen und konfigurieren können. Diese Lösungen garantieren eine perfekte Raumnutzung und erhöhen den Stauraum maximal.



**DSGVO**



**DSGVO**

### TECHNISCHE PARAMETER

Bezeichnung	RZ 101 lx	RZ 102 lx	RZ 103 lx	RZ 107 lx	RZ 201 lx	RZ 202 lx	RZ 203 lx	RZ 212 lx
Code	SBM 01022903	SBM 02022903	SBM 03022903	SBM 04022903	SBM 01032904	SBM 02032904	SBM 03032904	SBM 04032904
Höhe (mm)	1040				1990			
Breite (mm)	600	800	1000	1200	600	800	1000	1200
Tiefe (mm)	435							
Schrankkapazität	2 Ordnerreihen				5 Ordnerreihen			
Fachbodenanzahl	2				4			

Bezeichnung	RZ 801 lx	RZ 802 lx	RZ 803 lx	RZ 804 lx	RZ 401 lx	RZ 402 lx	RZ 403 lx	RZ 405 lx
Code	SBM 01122902	SBM 02122902	SBM 03122902	SBM 04122902	SBM 01012902	SBM 02012902	SBM 03012902	SBM 04012902
Höhe (mm)	810				465			
Breite (mm)	600	800	1000	1200	600	800	1000	1200
Tiefe (mm)	435							
Schrankkapazität	2 Ordnerreihen				2 Kleine Reihen			
Fachbodenanzahl	1							

Einige von den Möglichkeiten:

- Karteischränke + Aktenaufsatzschränke mit Schiebetüren,
- Flügeltürenschränke + Jalousietürenschränke + Aktenaufsatzschränke.

Schränke erfüllen die Anforderungen zur Aufbewahrung von GDPR-Dokumenten.

WICHTIG: Schränke sollen miteinander verschraubt und gegen Abrutschen gesichert werden.

### TECHNISCHE PARAMETER

Bezeichnung	-Sbm 112 spec.	-Sbm 112 spec.	Szk 301 spec.	-Sbm 208M spec.	-Sbm 203M spec.	-Sbm 206M spec.	-Sbm 803M spec.
Code	SBM 0302080300M81	SBM 0302080300M82	SZK 01020202	SBMZ 0303170400M80	SBM 0203230400F97	SBM 0303230600M79	SBM 0212230200F98
Höhe (mm)	1200	1200	1285	1990		1990	800
Breite (mm)	1000	900	415	900		900	
Tiefe (mm)	435	435	630	435		435	

## KARTEISCHRÄNKE SZK

- Karteischränke sind aus Stahlblech und Sockel aus verzinktem Blech gefertigt.
- Die Schubladen laufen auf Kugelteleskopschienen mit Doppelauszug und Auszugssperre.
- Die Möbel verfügen über einen speziellen Mechanismus, der ein gleichzeitiges Öffnen von zwei Schubladen verhindert. Schubladen sind mit Zentralverriegelung.
- Die maximale Belastbarkeit jeder Schublade beträgt ca. 60 kg.
- Jede Schublade hat selbstklebende Schilder zum Beschriften.
- Verfügbar sind auch Schränke mit einer Tiefe von 435 mm (Tiefe angepasst an die Tiefe der Büroschränke).
- Die Schränke sind in verschiedenen Preiskategorien erhältlich.
- Zum Nivellieren des Produkts werden Keile mitgeliefert.
- Höhenverstellung gegen Aufpreis.



Skb210

Skb310



**DSGVO**



**DSGVO**

### TECHNISCHE PARAMETER

<b>Bezeichnung</b>	Szk 101	Szk 201	Szk 301	Szk 102	Szk 202	Szk 302	Szk 305	Szk 304
<b>Code</b>	SZK 01010101	SZK 01020201	SZK 01030301	SZK 02010801	SZK 02020901	SZK 02031001	SZK 02031302	SZK 03031102
<b>Höhe (mm)</b>	715	1000	1285	715	1000	1285		
<b>Breite (mm)</b>	415			775			545	
<b>Tiefe (mm)</b>	630							
<b>Schubladenzahl</b>	2	3	4	2	3	4	5	
<b>Reihenanzahl in Schublade</b>	1			2			4	2
<b>Innenmasse der Schublade</b>	H x B x T 244 (Front 280) x 330 x 585			H x B x T 244 (Front 280) x 690 x 585			100 (Front 223) x 690 x 585 A5 vertikal	187 (Front 223) x 460 x 585 A5 vertikal
<b>Format</b>	A4						A5 vertikal	A5 horizontal

<b>Bezeichnung</b>	Szk 318	Szk 103	Szk 203	Szk 303	Skb 210	Skb 310
<b>Code</b>	SZK 09032102	SZK 02011402	SZK 02021502	SZK 02031602	SKB 101020200525	SKB 0101020100515
<b>Höhe (mm)</b>	1285	715	1000	1285	940	1225
<b>Breite (mm)</b>	610	775			1000	
<b>Tiefe (mm)</b>	630				435	
<b>Schubladenzahl</b>	5	4	6	8		
<b>Reihenanzahl in Schublade</b>	2	4				
<b>Innenmasse der Schublade</b>	H x B x T 150 (Front 223) x 522 x 585	H x B x T 100 (Front 137) x 690 x 585			244 (Front 280) x 918 x 330	
<b>Format</b>	B5 horizontal	A6				

## ZEICHNUNGSSCHRÄNKE SRM

Zeichnungsschränke sind für Aufbewahrung von Zeichnungen, Landkarten, Druckplatten und technischen Unterlagen vorgesehen. Sie gewährleisten die sichere, praktische und ordnungsgemäße Aufbewahrung dieser Dokumente. Zeichnungsschränke werden für die Formate DIN A0 und DIN A1 angeboten.

- Je nach Kundenwunsch (gegen Aufpreis) können die Schubladen mit zusätzlichen Trennblechen für die Formate ab DIN A4 bis DIN A1 versehen werden.
- Die maximale Belastung jeder Schublade beträgt ca. 60 kg.
- Die Schubladen laufen auf Kugellagerschienen mit Vollauszug und Auszugssperre.
- Die Zentralverriegelung blockiert alle Schubladen.
- Die Schränke können entweder direkt auf dem Boden oder auf den Sockel gestellt werden.



Option: Trennbleche



## BÜROTISCHE STB COMFORT

Mit STB COMFORT Bürotischen können Sie ein Büro nach Ihren Wünschen gestalten. Sie sind praktisch und funktional, sorgen für komfortables Arbeiten und einen einheitlichen Stil der Büroräume. Eine große Auswahl an Größen, Formen und Farben hilft Ihnen, die perfekte Lösung für jedes Büro zu finden. Mobile SZP-Tischschränke und Zusatzausstattungen wie Tischverbinder und Rückabdeckungen ermöglichen eine praktische Einrichtung von Arbeitsplatz und Büro. Komfort, Funktionalität und Ergonomie sind die Merkmale, für die Kunden, die Büromöbel aus Metall schätzen.

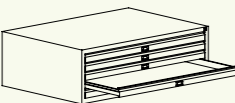
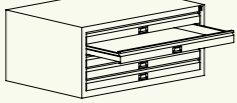
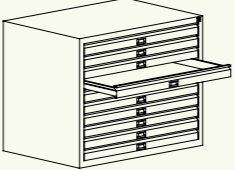
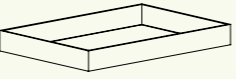
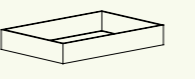

### TECHNISCHE PARAMETER

					
Bezeichnung	Srm100	Srm101	Srm201	Sockel für Schrank Srm100	Sockel für Schrank Srm101, Srm201
Code	SRM 02010102	SRM 01010102	SRM 01020102	CSRM 0201	CSRM 0101
Höhe (mm)	425		770	140	
Breite (mm)	1315	970		1290	945
Tiefe (mm)	920	670		895	645
Innenmasse der Schublade	H x B x T. 45 x 1235		H x B x T 45 x 890 x 630		
Schubladenzahl	5	5	10	-	
Format	A0	A1		A0	A1



■ TECHNISCHE PARAMETER

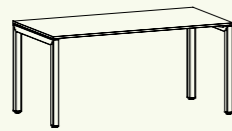

Bezeichnung	Stb 1060	Stb 1260	Stb 1460	Stb 1660	Stb 1860
Code	MST 0101010101	MST 0201010101	MST 0301010101	MST 0401010101	MST 0501010101
Höhe (mm)	745÷770				
Breite (mm)	1000	1200	1400	1600	1800
Tiefe (mm)	600				

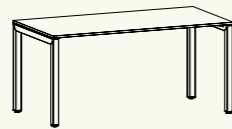

Bezeichnung	Stb 1080	Stb 1280	Stb 1480	Stb 1680	Stb 1880
Code	MST 0601010101	MST 0701010101	MST 0801010101	MST 0901010101	MST 1001010101
Höhe (mm)	745÷770				
Breite (mm)	1000	1200	1400	1600	1800
Tiefe (mm)	800				

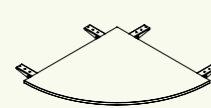

Bezeichnung	halbrunde Verbinder 60	halbrunde Verbinder 80	Viertelverbinder 60	Viertelverbinder 80
Code	XMST 02060202	XMST 02070202	XMST 03080202	XMST 03090202
Höhe (mm)	745÷770			
Breite (mm)	1200	1600	600	800
Tiefe (mm)	600	800	600	800



Bezeichnung	Ruckabdeckung 10	Ruckabdeckung 12	Ruckabdeckung 14	Ruckabdeckung 16	Ruckabdeckung 18
Code	XMST 01010101	XMST 01020101	XMST 01030101	XMST 01040101	XMST 01050101
Höhe (mm)	330				
Breite (mm)	846	1046	1246	1446	1646





Moderne Schul- und Klassenzimmer erfordern funktionale, langlebige und ästhetische Möbel. Diese finden Sie in unserem Angebot. Für Unterrichtsräume empfehlen wir Schränke zur Aufbewahrung von Tablets und Laptops, Schulbänke, Schränke zur Aufbewahrung von Lehrmitteln. Für handliche Lernmaterialien - beliebte und praktische Schließfächer, für Lehrerzimmer - Aktenschränke und Tische. Unsere Aktenschränke und Karteischränke dienen auch für die Sekretariats- und Büroräume, die Garderobenschränke - für die Umkleieräume und die Putzmittelschränke - für die sozialen Einrichtungen der Hausmeister und Reinigungskräfte. Neueste Technologien ermöglichen eine interessante und originelle Farbgebung der Tür: moderne UV-Grafiken oder das neueste HIT- OMBRE-Lackierung.



## WERTFACHSCHRÄNKE MIT FACHBODEN

Die Schränke sind aus hochwertigem Stahlblech gefertigt und pulverbeschichtet. Zum Lackieren verwenden wir Pulverfarben der größten Hersteller der Welt. Reichhaltige Standardfarben - 16 RAL-Farben. Die Möbel sind mit Erklärungen und Zertifikaten zur Einhaltung der polnischen und europäischen Normen sowie einem Hygienezertifikat der PZH versehen.

Einstellen von Schränken:

- direkt auf dem Boden
- auf Sockeln (von WSU-Schränken) - die Gesamthöhe des Schrankes auf dem Sockel beträgt 1940 mm
- auf Untergestellen (von WSU-Schränken) - die Gesamthöhe des Schrankes auf dem Untergestell beträgt 2.190 mm
- auf Schrägfüßen - die Gesamthöhe des Schrankes auf Füßen beträgt 1940 mm

Schrankausstattung:

- Bücherfachboden
  - 2 Haken an der Seite des Fachbodens zum Aufhängen von Kleidung
  - selbstklebende Etikettenrahmen
  - Schrank wird mit einem Schlüsselschloss oder Drehriegel für Vorhängeschloss verriegelt
  - andere Schließoptionen - auf Sonderbestellung
- Es ist möglich, ein 200 mm hohes Schrägdach hinzuzufügen. Optionale Ausstattung erhältlich.

## SCHULSCHRÄNKE MSU

Schränke 1450 mm hoch - für die jüngsten Schüler.

Einstellen von Schränken:



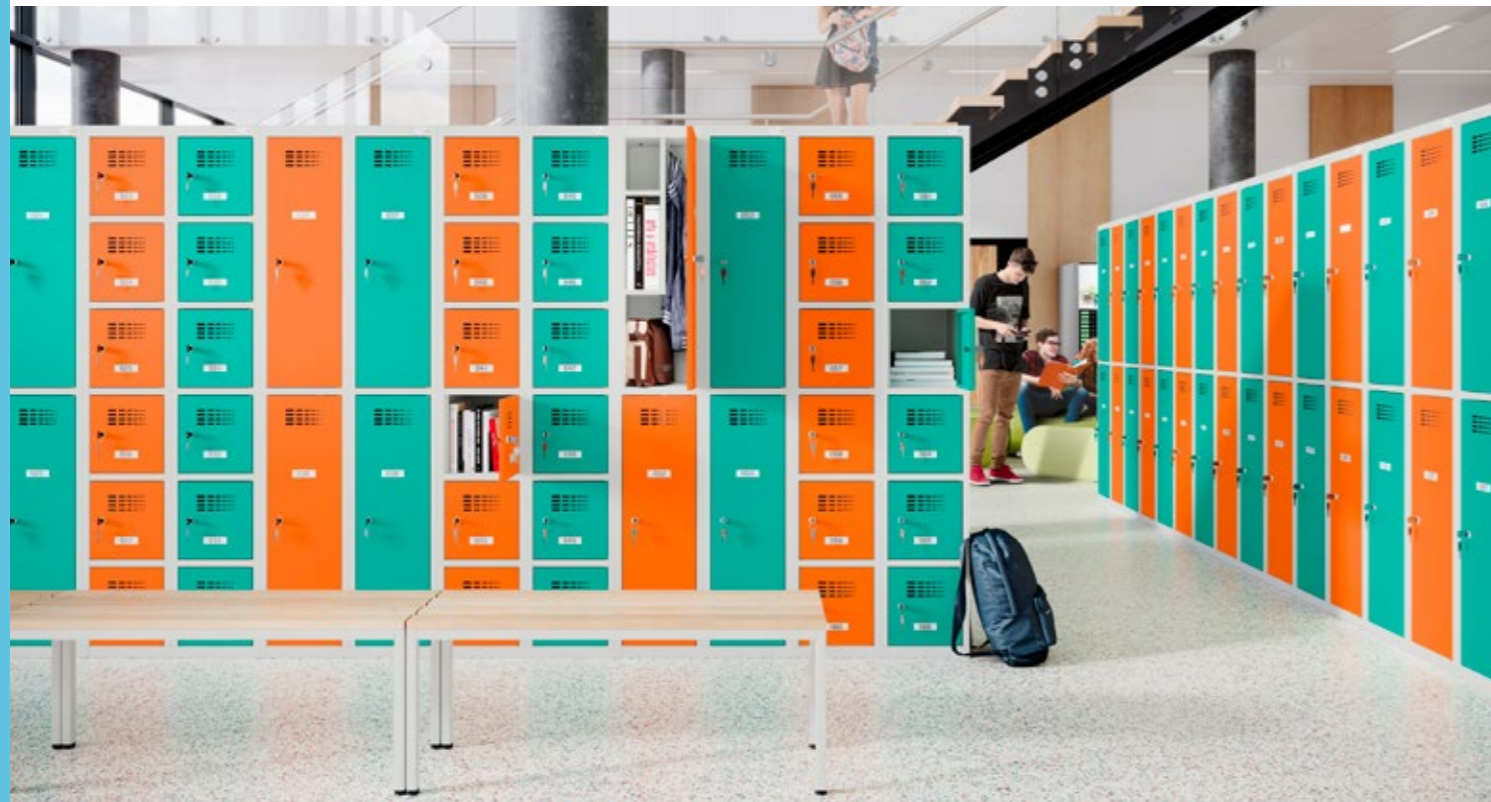

- direkt auf dem Boden,
- auf Sockeln (von WSU-Schränken) - die Gesamthöhe des Schrankes auf dem Sockel beträgt 1590 mm,
- auf Untergestellen (von WSU-Schränken) - die Gesamthöhe des Schrankes auf dem Untergestell beträgt 1840 mm,
- auf Schrägfüßen (gegen Aufpreis) die Gesamthöhe des Schrankes auf Füßen beträgt 1590 mm.

Es ist möglich, ein 200 mm hohes Schrägdach hinzuzufügen.





**HIT - OMBRE**

### TECHNISCHE PARAMETER

				
Bezeichnung	MSus312 mit Fachboden	MSus322 mit Fachboden	MSus 332 mit Fachboden	MSus 342 mit Fachboden
Code	MSU 0106020106	MSU 0107020106	MSU 0108020106	MSU 0109020106
Höhe (mm)	1800	1800	1800	1800
Breite (mm)	300	600	900	1200
Tiefe (mm)	500			
Abteile	1	2	3	4
Türanzahl	2	4	6	8
Fachanzahl	2	4	6	8

### TECHNISCHE PARAMETER

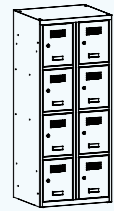
				
Bezeichnung	MSum 310S	MSum 320S	MSus 314S	MSus 324S
Code	MSU0501020105	MSU0502020105	MSU0516020101	MSU0517020101
Höhe (mm)	1450			
Breite (mm)	300	600	300	600
Tiefe (mm)	500			
Fachanzahl	1	2	4	8

## WNT - TABLETWAGEN

Der Tablet-Wagen hat eine Akkuladefunktion \* und dient zur Aufbewahrung und zum einfachen Transport von 32 Tablets und einem Laptop. Sie eignen sich hervorragend für Schulen, Universitäten, Bibliotheken und Konferenzräume. Also überall dort, wo eine sichere Aufbewahrung und gleichzeitige Aufladung von Tablets benötigt wird.

Vorteile des WNT Wagens:

- Möglichkeit, bis zu 32 Geräte gleichzeitig zu laden: Tablets, Smartphone und zusätzlich einen Laptop des Benutzers,
- Jeder USB-Anschluss ist mit einer LED ausgestattet, die den korrekten Betrieb bestätigt,
- Doppelter Überspannungsschutz des Systems und des Überlastschutzsystems,
- Schutz vor Überhitzung des Systems,
- Einführung einer Ladezeitbegrenzung (bis zu 10 Stunden) zum Schutz der Batterie aufgeladener Geräte und zur Reduzierung des Stromverbrauchs.

\*Kontaktieren Sie uns bitte, um zu erfahren, welche Geräte in unseren Wagen geladen werden können.



## WNL - LAPTOPWAGEN

- WNL Laptopwagen mit Akkuladefunktion dient zum einfachen Aufbewahren, Transportieren und Aufladen von Laptops.
- Die Wagen sind für eine Spannung von ~ 230 V ausgelegt. Die Installation besteht aus festem Kabel, einer Anschlussleiste mit n-Buchsen mit Erdung und einem System, das den sequenziellen Anschluss von Geräten ermöglicht.
- Um die Sicherheit und Zuverlässigkeit zu erhöhen, wird ein System verwendet, das die elektrische Installation des Wagens während des Einschaltens gering hält.
- Überlastungsschutz reduziert die Gefahr von Feuer und elektrischem Schlag im Falle eines Ausfalls oder einer Beschädigung.
- Die Wagentüren sind durch ein an zwei Stellen blockiertes Schlüsselschloss gesichert.
- Die Oberseite des Wagens ist mit einer Melaminplatte bedeckt, Hygieneklasse E1.
- Der Wagen hat Belüftungsöffnungen, die für die Luftzirkulation sorgen.
- Die maximale Abmessung des Laptops 96 x 340 x 470 mm.
- Die Wagen besitzen eine Konformitätserklärung mit den Sicherheitsrichtlinien des Europäischen Parlaments und erfüllen die Anforderungen der Niederspannungsrichtlinie LVD 2014/35 / EU.
- Umfangreiche Zusatzausstattung z.B. Router, Switch-Geräte, Überspannungssystem der Klasse D, abnehmbarem Kabel.



## LAPTOPSCHRANK

Der Schrank ist für die Aufbewahrung von PC-Geräten mit der gleichzeitigen Möglichkeit der Batterieaufladung vorgesehen. Im Innenraum des Gehäuses seitlich befindet sich eine Leiste mit Steckdosen in jedem Fach für die Aufladung.

	Laptopschrank SZNL4110		WNL110	WNL208	WNL210	WNL213	WNL310	WNT33
<b>Code</b>	SZNL 0101010101	SZNL 0101010104	WNL 051401004	WNL 0615051004	WNL 0614051004	WNL 0616051004	WNL 0714051004	WNL0917050604
<b>Höhe (mm)</b>	1800		1250	1060	1250	1540	1250	1050
<b>Breite (mm)</b>	400		530	920			1310	730
<b>Tiefe (mm)</b>			540					
<b>Beschreibung</b>	Version ohne elektrische Anschlüsse	Version mit elektrischen Anschlüssen	1 Reihe mit 10 Steckdosen (10 Laptops)	2 Reihen mit je 8 Steckdosen (16 Laptops)	2 Reihen mit je 10 Steckdosen (20 Laptops)	2 Reihen mit je 13 Steckdosen (26 Laptops)	3 Reihen mit je 10 Steckdosen (30 Laptops)	Wagen zur Aufbewahrung von 32 Tabletten und 1 Laptop

## SCHRANK FÜR HANDYS

Für Mobiltelefone – geeignet immer da, wo man Handys nicht benutzen darf und man sie sicher aufbewahren muss z. B. in Lesezimmer, Bibliotheken, Spielhallen und Schulen. Jedes Fach hat sein eigenes Schloss. Es gibt auch andere Schlösser zur Auswahl z.B. Zahlenkombinationsschlösser, Münzschlösser usw.

	WSS5	WSS10	WSS20	WSS30	WSS35
<b>Code</b>	WSS 06010601	WSS 01010101	WSS 02010201	WSS 03020301	WSS 07010701
<b>Höhe (mm)</b>		780		930	780
<b>Breite (mm)</b>	210	390	750	930	1290
<b>Tiefe (mm)</b>			200		

	WSS50	WSS55	WSS60	WSS80	WSS90
<b>Code</b>	WSS 03030801	WSS 03040901	WSS 04030401	WSS 05030501	WSS 08031001
<b>Höhe (mm)</b>	1530	1680		1530	
<b>Breite (mm)</b>		930	1110	1470	1650
<b>Tiefe (mm)</b>			200		

SOZIALMÖBEL



Sozialmöbel aus Metall garantieren die Funktionalität und Ästhetik von Sozialräumen an Arbeitsplätzen, in Schulen, Sporthallen, Fitnessclubs, Schwimmbädern, in Militärräumen usw. Die angemessene Einrichtung dieser Räume unter Berücksichtigung der unterschiedlichsten Anforderungen und Bedürfnisse sorgt für Wohlbefinden und erhöht den Standard der Arbeits- und Lernplätze.





## KLEIDERSCHRÄNKE SUM

- Möbel sind aus Stahlblech gefertigt. Es gibt die Möglichkeit andere Bleche zu verwenden (verzinkt, säurebeständig).
- Schränke sind mit Pulverlack beschichtet.
- Wir bieten die Schränke in unterschiedlichen Preiskategorien an – abhängig von Blechdicke und Blechart.
- Die Türen besitzen Belüftungslöcher, die die Luftzirkulation im Schrank sichern.

### SCHRÄNKE - BLECHARTEN:

- Stahlblech + Pulverbeschichtung.
- Verzinktes Blech + Pulverbeschichtung = zusätzlicher Korrosionsschutz.
- Säurebeständiges Blech = zusätzlicher Korrosionsschutz.



Sum420



Sum321



Sum420 + US420



Sum421S



## TECHNISCHE PARAMETER

Abteilbreite 300 mm ohne Trennwand				
	<b>Bezeichnung</b>	<b>Sum310</b>	<b>Sum320</b>	<b>Sum330</b>
<b>Code</b>	WSU 0101020102	WSU 0102020102	WSU 0103020102	WSU 0104020102
<b>Höhe (mm)</b>	1800			
<b>Breite (mm)</b>	300	600	900	1200
<b>Tiefe (mm)</b>	500			
<b>Abteile</b>	1	2	3	4

Abteilbreite 400 mm mit Trennwand			
	<b>Bezeichnung</b>	<b>Sum410</b>	<b>Sum420</b>
<b>Code</b>	WSU 0201020103	WSU 0202020103	WSU 0203020103
<b>Höhe (mm)</b>	1800		
<b>Breite (mm)</b>	400	800	1200
<b>Tiefe (mm)</b>	500		
<b>Abteile</b>	1	2	3

## SCHLISSFACHSCHRÄNKE SUS

- Die Schränke können auf Grund ihrer Funktionalität, Ästhetik und Individualität unterschiedlich verwendet werden: als Garderobenschränke in Kindergärten, Schulen, Schulheimen, Schwimmbädern, Fitnessclubs, als Gepäckaufbewahrungsschränke an Bahnhöfen, in Supermärkten und an Arbeitsplätzen zur Aufbewahrung von Taschen, Schutzhelmen usw.
- Die Türen haben Belüftungsschlitzen, die die Luftzirkulation sichern.
- Wir bieten die Schränke in unterschiedlichen Preiskategorien an - abhängig von Blechdicke und Blechart.



## SCHLOSSVARIANTEN FÜR SOZIALMÖBEL:

### STANDARD-SCHLÖSSER:

- Zylinderschloss mit 1-Punkt oder 3-Punkt-Verriegelung (Fotos A, B i C).
- Drehriegel für Vorhängeschloss mit 1-Punkt oder 3-Punkt-Verriegelung (Fotos A, D i E).

Ohne Vorhängeschloss geliefert.

Es gibt die Möglichkeit die Schränke mit Hauptschlüssel zu bestellen (mit einem Schlüssel kann man mehrere Schlösser öffnen).

### SONDER- SCHLÖSSER (gegen Aufpreis):

- Mechanische Zahlenschlösser (Fotos J, K, L), elektronische Schlösser (Foto M).
- Münzpfandschösser mit Rückgabe (Foto F, G, I) und ohne Rückgabe (Foto F, H).

### ZAHLENSCHLÖSSER mechanisch



### ZAHLENSCHLÖSSER elektronisch



### ZYLINDERSCHLÖSSER Schlüsselschloss und Drehriegel



### MÜNZPFANDSCHLÖSSER



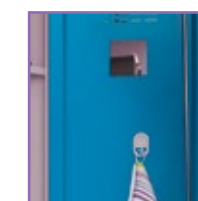

## SCHRÄNKE – STANDARD EINRICHTUNG:

- Kunststoffkleiderstange mit Haken.
- Hutfachboden.
- Trennwand (bei Abteil 400 mm).
- Spiegel.
- Handtuchhaken an der Tür.

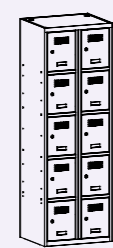

## TECHNISCHE PARAMETER

			
Bezeichnung	SUS322	SUS324	SUS325
Code	WSU 0107020104	WSU 0117020101	WSU 0122020101
Höhe (mm)	1800		
Breite (mm)	600		
Tiefe (mm)	500		
Abteile	2		



Schrägdach



Sockel anzuschrauben (H 140 mm)



Rahmenuntergestell mit Füßen (H 140 mm)



Untergestell ohne Sitzfläche mit Höhenverstellung



Untergestell mit Sitzbank und Höhenverstellung



Untergestell mit Sitzbank und Höhenverstellung - günstigere Version



Untergestell mit ausziehbarer Sitzbank und Höhenverstellung



Untergestell ohne Sitzfläche mit Höhenverstellung - günstigere Version

## KLEIDERSCHRÄNKE SUL

- Für kleine Raumflächen werden Schränke mit Abteilen in L-Form verwendet.
- Die Schränke sind als einzelne und doppelte Schränke gefertigt. Man kann sie auf die Untergestelle hinaufstellen.
- Die Schränke SUL bieten wir in unterschiedlichen Preiskategorien an - abhängig von Blechdicke und Blechart.
- Standard Schließung - 1 -Pkt - Verriegelung.



## KANTINENSCHRÄNKE

Schränke zur Aufbewahrung von Lebensmitteln und persönlichen Gegenständen sind ideal für Speisesäle, Buffets und Kantinen.



### TECHNISCHE PARAMETER

Bezeichnung	SUL41	SUL42
Code	WSU 0406030104	WSU 0407030104
Höhe (mm)	1800	
Breite (mm)	400	800
Tiefe (mm)	500	
Türanzahl	2	4



SUL 42 W

### TECHNISCHE PARAMETER

Bezeichnung	SUS215	SUS225	SUS235	SUS245	SUS255
Code	SUS 0821050601	SUS 0822050601	SUS 0823050601	SUS 0824050601	SUS 0825050601
Höhe (mm)	1090				
Breite (mm)	240	430	620	810	1000
Tiefe (mm)	300				
Türanzahl	5	10	15	20	25

## MEHRZWECKSCHRÄNKE SMD

Mehrzweckschränke sind für vielseitige Anwendungen vorgesehen. Die Inneneinrichtung der Schränke lässt Kleider, Reinigungsmittel, Eimer, Besen usw. aufbewahren. Die Fachböden sind nicht verstellbar.



## SCHRÄNKE ZUM TROCKNEN VON KLEIDUNG

Kleiderschränke mit Heizung und Ventilator sind sehr praktisch und modern. Es ist ideale Lösung zum Trocknen von nasser Kleidung, Schuhen und Handschuhen in geschlossenen feuchten Räumen z. B. auf Baustellen, auf Flughäfen, in Bergwerken und vielen anderen.

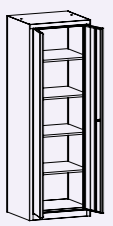
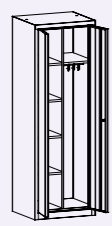
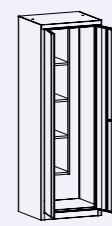

### TECHNISCHE PARAMETER

			
<b>Bezeichnung</b>	<b>SMD60</b>	<b>SMD61</b>	<b>SMD62</b>
<b>Code</b>	SAU 0401030201	SAU 0401030401	SAU 0401030501
<b>Höhe (mm)</b>	1800		
<b>Breite (mm)</b>	600		
<b>Tiefe (mm)</b>	500		
<b>Einrichtung</b>	4 Fachböden	- Abteil mit Fachböden - Abteil mit Fachböden und Kleiderstange	- Abteil mit Fachböden - Abteil mit Eimer und Besen

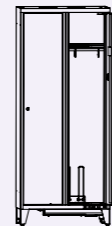
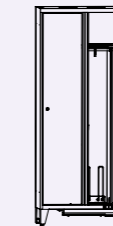
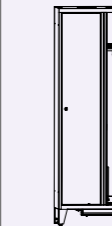
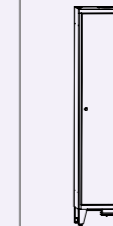
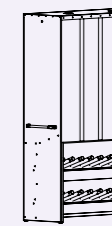

### TECHNISCHE PARAMETER

					
<b>Bezeichnung</b>	<b>SUM421</b>	<b>SUM421</b>	<b>SUM421</b>	<b>SUM421</b>	<b>Schrank zum Trocknen von Kleidung und Schuhen</b>
<b>Code</b>	SUMW 0701030214	SUMW 0701030215	SUMW 0701030219	SUMW 0701030230	XXP 020055
<b>Höhe (mm)</b>	2006				1971
<b>Breite (mm)</b>	800				1515
<b>Tiefe (mm)</b>	490				500
<b>Einrichtung</b>	- Ventilator und Heizung 1000 W	- Ventilator - Heizung 1000W - Trennwand pro Abteil	- Ventilator - Heizung 1000W - Trennwand pro Abteil - Zeitschalter - Steckdose zum Verbinden von 3 Schränken zusammen	- Ventilator - Steckdose zum Verbinden von 3 Schränken zusammen	Kleiderschrank zum Trocknen von Kleidung und Schuhen für 10 Arbeitssets. Der Vorhang aus transparenten Lamellen schützt vor übermäßigem Wärmeverlust und ermöglicht den freien Zugang zu getrockneter Kleidung. Das Gehäuse wird aus feuerverzinktem Stahl gebaut, unlackiert. Einrichtung: - Kleiderstange - 20 Röhre für Schuhe - zwei Heizungs- und Ventilatormodule - seitlich zwei Griffe - Stellfüße

## WÄSCHETAUSCHSCHRÄNKE KBS

- Der gemeinsame Rahmen gewährleistet die gleichzeitige Öffnung von allen Fächern für z.B. die Verteilung von sauberen Handschuhen für die Mitarbeiter. Die Arbeiter öffnen nach Verteilung ihre Fächer und entnehmen ihre Handschuhe.
- Wäschesammler für schmutzige Kleidung mit Einwurfschlitz.



## BEHÄLTER ZUR ABFALLTRENNUNG MPO

Der MPO Metall-Recyclingbehälter ist für den innerhäuslichen Gebrauch gedacht und eignet sich für verschiedene Abfälle wie Kunststoff, Papier und Glas. Der Korpus ist aus Stahlblech gefertigt, pulverbeschichtet mit Strukturlack. Der Schrägdach verhindert, dass sich Müll auf der Oberfläche des Behälters ansammelt. Selbstschließende Deckel verhindern unangenehme Gerüche.

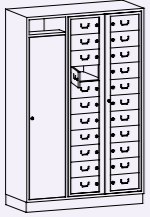
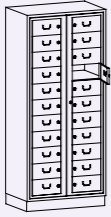
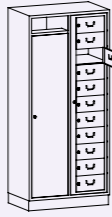
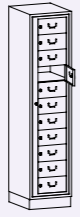

### Wäschesammelschränke - Wäscheausgabeschränke

				
<b>Bezeichnung</b>	<b>KBS1</b>	<b>KBS2</b>	<b>KBS 3</b>	<b>KBS4</b>
<b>Code</b>	KBS 01050201	KBS 03050601	KBS 02050201	KBS 04050601
<b>Höhe (mm)</b>	1900			
<b>Breite (mm)</b>	1225	820	840	435
<b>Tiefe (mm)</b>	500			
<b>Fachanzahl</b>	22 + Abteil	22	11 + Abteil	11



KBS3

### Müllbehälter, selektive Abfallsammlung

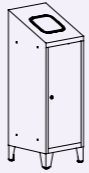
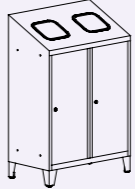
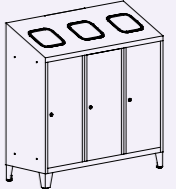
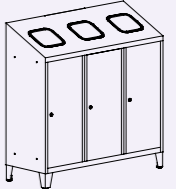
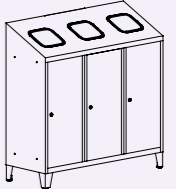
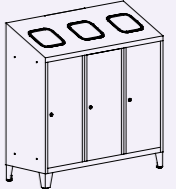
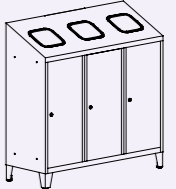
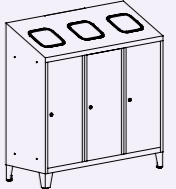
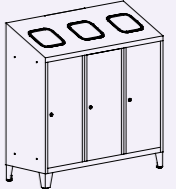
									
<b>Bezeichnung</b>	<b>MPO 01r</b>	<b>MPO 01k</b>	<b>MPO 02r</b>	<b>MPO 02k</b>	<b>MPO 02rk</b>	<b>MPO 03r</b>	<b>MPO 03k</b>	<b>MPO 03rrk</b>	<b>MPO 03krk</b>
<b>Code</b>	PNO 0101010301	PNO 0101010201	PNO 0201010301	PNO 0201010201	PNO 0201010401	PNO 0301010301	PNO 0301010201	PNO 0301010601	PNO 0301010501
<b>Höhe (mm)</b>	1220								
<b>Breite (mm)</b>	400		800			1200			
<b>Tiefe (mm)</b>	450								
<b>Beschreibung</b>	Ausstattung: -1 Rahmen für Sack	Ausstattung: - 1 Innenbehälter	Einrichtung: - 2 Innenbehältern	Einrichtung: - 2 Innenbehältern	Einrichtung: - 1 Rahmen für Sacki + 1 Innenbehälter	Einrichtung: - 3 Rahmen für Sack	Einrichtung: - 3 Innenbehältern	Einrichtung: - 2 Rahmen für Sacki + 1 Innenbehälter	Einrichtung: - 2 Innenbehältern + 1 Rahmen für Sack

MEDIZINMÖBEL



Wir bieten die volle Inneneinrichtung des Arztarbeitszimmers. Mit unseren Medizin- und Büromöbeln kann man ein sehr schönes und funktionelles Arztzimmer gestalten. Natürlich nur als Vorschlag - die individuelle Wahl obliegt Ihnen.

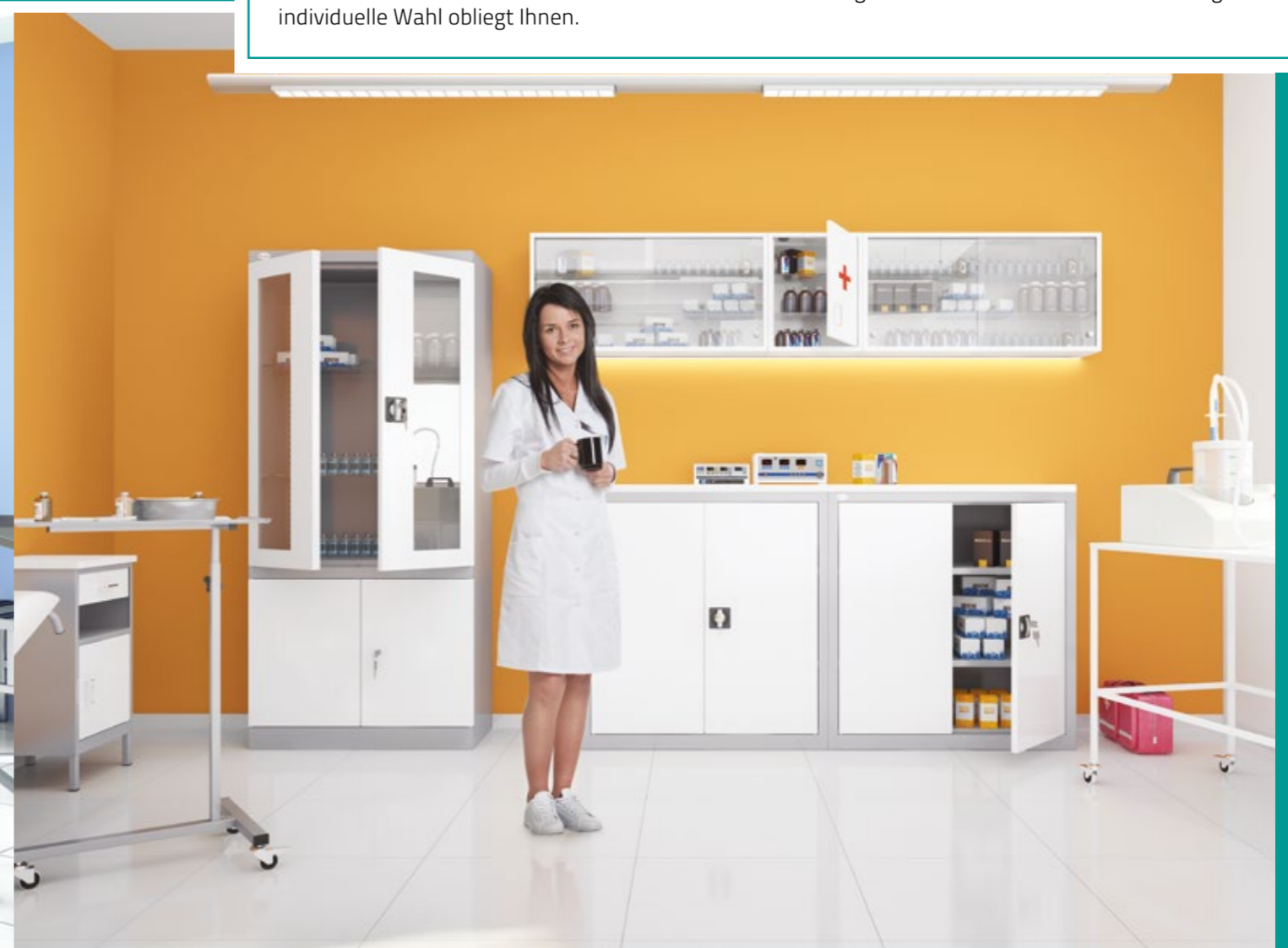

## MEDIZISCHREIBTISCH

Ein kleiner praktischer Medizinschreibtisch. Schreibtischcontainer besteht aus zwei Schubladen, angepasst an die Formate der Patientenkarten.



## MEDIZINSCHRÄNKE SML

- Türe sind aus Sicherheitsglas hergestellt, Glasfachböden - je 25 mm verstellbar.
- Es besteht die Möglichkeit die Schränke mit Rädern auszustatten, man kann dann den Schrank mit Inhalt verschieben.



### TECHNISCHE PARAMETER

Bezeichnung	Bim 212s	Zbm 304
Code	BIML 01021420	STBJ 16020705
Höhe (mm)	740-770	740
Breite (mm)	1200	1800
Tiefe (mm)	600	800



Bezeichnung	Sml101	Sml111	Sml102	Sml112
Code	SML 0101020101	SML 0101020102	SML 0201030102	SML 0201030101
Höhe (mm)	1800	1890	1890	1800
Breite (mm)	600		800	
Tiefe (mm)	435			
Fachbodenanzahl	4			
Türanzahl	1		2	
Räder	-	+	+	-

### TECHNISCHE PARAMETER



Bezeichnung	Sml103	Sml113	Sml104	Sml114	Sml105	Sml115
Code	SML 0301030101	SML 0301030102	SML 0201050402	SML 0201050401	SML 0201030702	SML 0201030701
Höhe (mm)	1800	1890	1890	1800	1890	1800
Breite (mm)	1000	1000	800	800	800	800
Tiefe (mm)	435					
Fachbodenanzahl	4		2+ Fach			4
Türanzahl	2		2+2 Fächer zweitürig			2
Räder	-	+	+	-	+	-

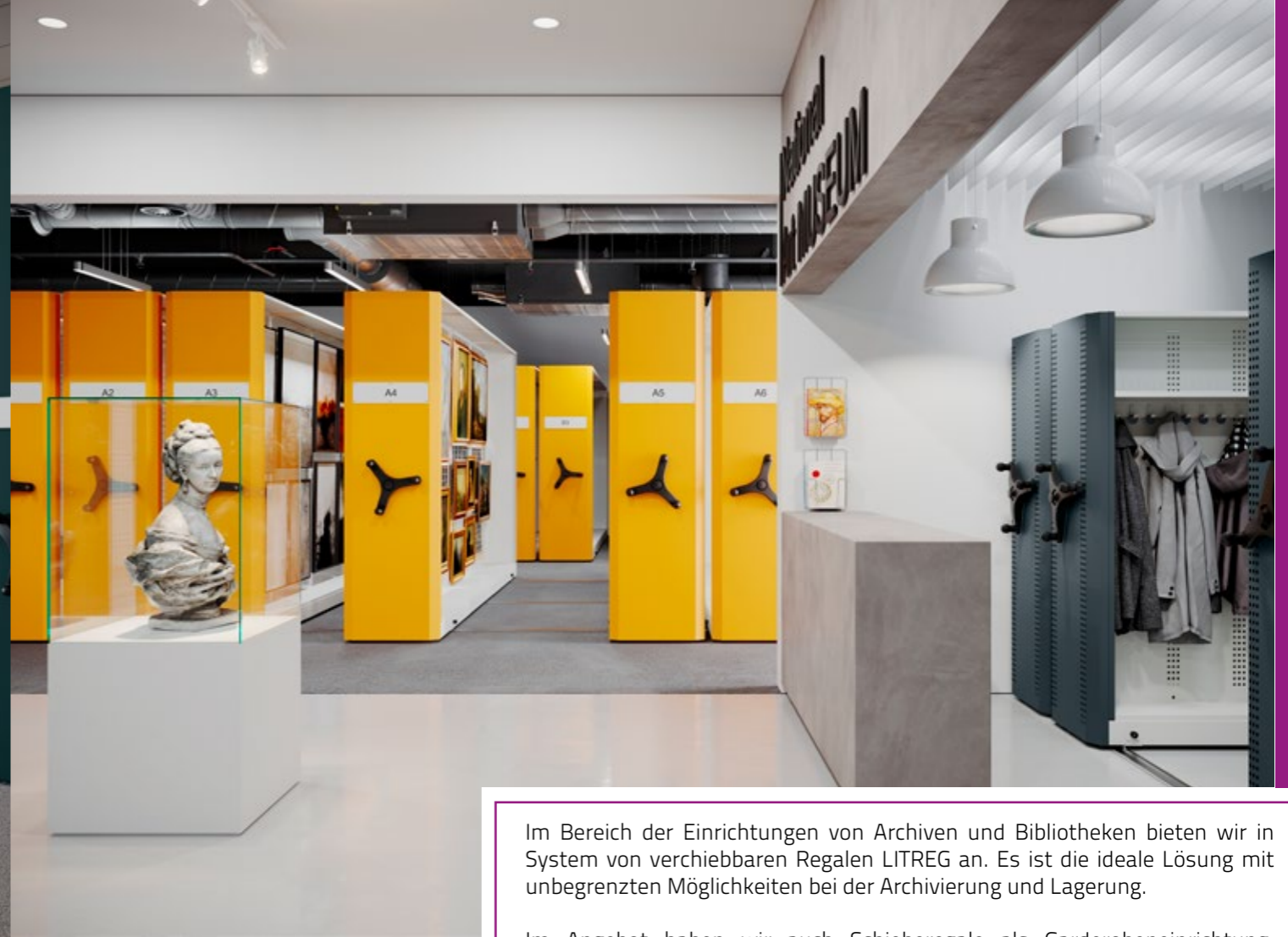

Im Bereich der Einrichtungen von Archiven und Bibliotheken bieten wir in System von verschiebbaren Regalen LITREG an. Es ist die ideale Lösung mit unbegrenzten Möglichkeiten bei der Archivierung und Lagerung.

Im Angebot haben wir auch Schieberegale als Garderobeneinrichtung. Wir empfehlen auch das elektrische Schieberegalsystem SOFT TOUCH. Dies ist eine innovative Archivierungslösung. Das Bedienen der Regale erfordert keine Anstrengung. Die Regale bewegen sich automatisch auf Knopfdruck, um den Zugriff zu den erforderlichen Dokumenten zu ermöglichen.







Die Edelstahl- und säurebeständigen Stahlmöbeln lassen sich gastronomische Räume umfassend ausstatten mit:

- modularen Arbeitstischen,
- Tischen mit Spülkammern,
- Aufsätzen für Tische,
- Ecktischen,
- Arbeitsplatten,
- Hängeschränken,
- hängenden Fachböden,
- Schränken mit Flügeltüren oder Schiebetüren (auch Durchgangstüren),
- stationären oder mobilen Regalen mit Voll- oder Lochfachböden,
- Hauben und Kellnerwagen.





Bei der Planung und Herstellung von Werkstattmöbeln berücksichtigen wir Ordnung, Sicherheit, Vielseitigkeit der Lösungen, Funktionalität, Verbesserung der Arbeitseffizienz und vor allem die Bedürfnisse des Menschen am Arbeitsplatz.



## INDUSTRIECOMPUTERSCHRÄNKE SMK

- Das obere Glasfach für den Monitor lässt die Geräte auch im Staub und Schmutz der Halle benutzen. Der untere Teil dient für sichere Lagerung von Computergeräten.
- Dank ausziehbarem Fachboden ist die Tastatur einfach und bequem zu benutzen (als einfachere Version – mit festem, nicht ausziehbarem Fachboden).
- Mögliche Ausrüstung mit elektrischem Ventilator, der den Monitor bei der Arbeit kühlt. Im unteren Teil des Gehäuses kann eine Versorgungsleiste angebracht werden.
- In der Rückwand befinden sich die Entlüftungsschlitze. Verstellbarer Fachboden lässt die Höhe optimal an die Computergeräte anpassen (einfachere Version mit festem Fachboden für Monitor).



## INDUSTRIECOMPUTERSCHRÄNKE SPNK

- Geringe Bautiefe.
- Die Frontscheibe ist für die Montage eines LCD-Schirms mit einem Seitenverhältnis von 16:9 und einer maximalen Diagonale von 22 Zoll ausgelegt.
- Das nach IP-42 geprüfte Gehäuse ist gegen Objekte von mehr als 1 mm Größe und gegen Wassertropfen geschützt, die in einem Winkel von 15 Grad auf das Gehäuse fallen.
- Ein abnehmbares Untergestell ermöglicht es, den Schrank direkt mit dem Boden zu verschrauben.
- Standardausstattung: Ventilator, Stromkabel, An/Ausschaltknopf und eine Stromleiste mit Kurzschlussicherung.



SPNK



## TECHNISCHE PARAMETER

Bezeichnung	SmK	SmKa	SmK1	SmK1a	SmK 4a	SmK 4a
Code	SMK 0101010201	SMK 0101010202	SMK 0101010101	SMK 0101010102	SMK 0101010105	SMK 0101010205
Höhe (mm)	1750					
Breite (mm)	640					
Tiefe (mm)	630					
Einrichtung	Der Teil, der die Tastatur schützt, wird zusammen mit der Haupttür geöffnet. Ausrüstung - Ventilator und Versorgungsleiste.	Der Teil, der die Tastatur schützt, wird getrennt geöffnet. Ausrüstung - Ventilator und Versorgungsleiste.	Der Teil, der die Tastatur schützt, wird zusammen mit der Haupttür geöffnet. ohne Ausrüstung - ohne Ventilator und Versorgungsleiste.	Der Teil, der die Tastatur schützt, wird getrennt geöffnet. ohne Ausrüstung - ohne Ventilator und Versorgungsleiste.	Ausstattung: - der Teil, der die Tastatur schützt - verstellbarer Fachboden	Ausstattung: - der Teil, der die Tastatur schützt - verstellbarer Fachboden - Ventilator - Versorgungsleiste



SmK 2

Bezeichnung	SmK3A	SmK3A	SmK2	SPNK
Code	SMK 0405010104	SMK 0405010204	SMK 0202030203	SMK0506050506
Höhe (mm)	1545		1600	1770
Breite (mm)	640		550	755
Tiefe (mm)	635		550	330
Einrichtung	Schrank ohne elektrische Ausrüstung ausgestattet mit: - Tastaturschublade, - ausziehbarer Fachboden im unteren Fach, - Belüftung an den Seitenwänden, - Die Rückwände haben Löcher für Netzkabel.	Schrank mit elektrischer Ausrüstung (Ventilator, Versorgungsleiste) ausgestattet mit: - Tastaturschublade, - ausziehbarer Fachboden im unteren Fach, - Belüftung an den Seitenwänden, - Die Rückwände haben Löcher für Netzkabel.	Ausstattung: - ein Fachboden (für Tastatur und Maus) fest montiert (Kundenmontage), - Ventilator - eine Leiste mit vier Steckdosen.	Ausstattung: - Ventilator, - Stromkabel, - Verbindung, - Steckdosenleiste mit Kurzschlussicherung.

## WERKSTATTSCHRÄNKE SBM W

Unser Angebot bietet eine breite Auswahl von Schränken für jede Werkstatt und für jedes Gerät an. Unsere ungewöhnlich festen und praktischen Metallschränke sind überall einsetzbar. In den Schränken können die Fachböden im Raster von 25 mm verstellt werden. Der Drehgriff ist mit Sicherheitsschloss und 2-Punkt-Verriegelung.



## ROLLENWERKSTATTSCHRÄNKE SZWN

Werkstattschränke mit Rädern sind ausgestattet mit:



- Arbeitsplatte aus Multiplex,
- Zentralverriegelung, die alle Schubladen blockiert,
- Schubladen mit Führungen (max. Schubladenlast 30 kg),
- Schranktüren mit Zylinderschloss verschlossen,
- zwei Schwenkräder.



## WERKSTATTSCHRANK MIT KÄSTEN

Es hilft Ordnung von Kleinteilen zu halten. Kleinteile sind verschlossen, sortiert und immer griffbereit. Der Schrank ist ideal für Lagern, Werkstätten und Kaufhäusern.

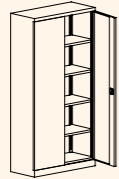
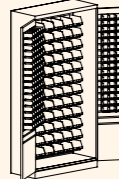

### TECHNISCHE PARAMETER

			
<b>Bezeichnung</b>	<b>Sbm203</b>	<b>Sbm212</b>	<b>Swm205</b>
<b>Code</b>	SBM 03030304	SBM 04030304	SWM 0202030402
<b>Höhe (mm)</b>	1990		
<b>Breite (mm)</b>	1000	1200	1000
<b>Tiefe (mm)</b>	435		
<b>Einrichtung</b>	Fachbodenanzahl: 4		Anzahl der Kästen: klein: 80 Stück pro jede Tür groß: 72 Stück an der Rückwand  Kästenabmessungen: klein: 56 x 77 x 119/90 groß: 108 x 144 x 224/170

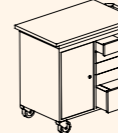

Swm 205

### TECHNISCHE PARAMETER

		
<b>Bezeichnung</b>	<b>SzwN251</b>	<b>SzwN252</b>
<b>Code</b>	GWJ 0101020702	GWJ 0101010802
<b>Höhe (mm)</b>	928	
<b>Breite (mm)</b>	961	
<b>Tiefe (mm)</b>	600	
<b>Einrichtung</b>	5 Schubladen, davon 1 tiefe	10 Schubladen, davon 2 tiefe



SzwN 251

## LAGERREGALE RMM

- Universelle Lagerregale sind immer da nötig, wo man unterschiedliche Gegenstände, Werkzeuge, Kartons usw. aufbewahrt.
- Um die Aufbauzeit der verschraubten Regale zu verkürzen, haben wir ein System von Steckregalen entwickelt. Diese Regale sind einfach bei Aufbau und Abbau. Beständigkeit, Solidität und Qualität stellen die unübertroffenen Vorzüge dieser Regale dar. Die Regalteile sind aus Stahlblech mit Pulverlack beschichtet hergestellt. Als alternative Ausführung - auf Anfrage - Regale aus verzinktem oder säurebeständigem Blech.

## WERKSTATTISCHE TECHNO

- Durch den modularen Aufbau und die beiden Linien, geben wir Ihnen die Möglichkeit, einen Tisch in jeder Konfiguration zu erstellen, die Ihren spezifischen Anforderungen entspricht:
- Schwere TECHNO EXPERT-Werkbänke für professionelle Lösungen (maximale Belastung 1350 kg),
  - TECHNO LIGHT-Werkbänke für Profi- und Hobby-Anwendungen (max. 600 kg).

### TECHNO EXPERT



### TECHNISCHE PARAMETER

Bezeichnung	Rmm302	Rmm301	Rmm303	Rmm202	Rmm201
Code	RMM 0301010201	RMM 0303040201	RMM 0305030201	RMM 0102020101	RMM0204030101
Höhe (mm)	900	1980	1800	1510	2000
Breite (mm)	1000	1000	1000	750	900
Tiefe (mm)	500	500	500	300	600
Fachbodenanzahl	3	6	5	4	5
Regal verschraubt				+	+
Steckregal	+	+	+		
maximale Belastbarkeit der Fachböden (kg)		200*			100



Rmm 301

\*Nur wenn das Regal an die Wand befestigt wird oder die Regale zusammen mit Rückwänden verschraubt werden.

### TECHNO LIGHT



## WERKSTATTWAGEN WWT

Die professionelle Werkstattwagenlinie Techno ist dank ihrer Funktionalität eine ideale Lösung für Werkstätten, Tankstellen und Produktionsunternehmen. Weiteres Zubehör wie Lochwände, Container, Schubladenfächer, Mikro-gummi und Werkzeugaufhänger machen unsere Werkstattwagen zu mobilen Arbeitsplätzen.



### TECHNISCHE PARAMETER

<b>Bezeichnung</b>	WWT 75A	WWT 75B	WWT 75C	WWT 75D	Aufsatz für Wagen WWT
<b>Code</b>	WWT 0101010102	WWT 0101010202	WWT 0101010302	WWT 0101020401	XXXP 030042
<b>Höhe (mm)</b>	900				516
<b>Breite (mm)</b>	790				
<b>Tiefe (mm)</b>	490				
<b>Einrichtung</b>	1x Schublade 300 mm 2x Schublade 100 mm 2x Schublade 75 mm	1x Schublade 200 mm 1x Schublade 150 mm 4x Schublade 75 mm	1x Schublade 200 mm 6x Schublade 75 mm	Flügeltür 2 verstellbare Fachböden	4 x Schublade 100 mm

### RAL PALETTE DER STANDARDFARBEN



Palette der vorgeschlagenen Farbkombinationen bei der OMBRE-Technik

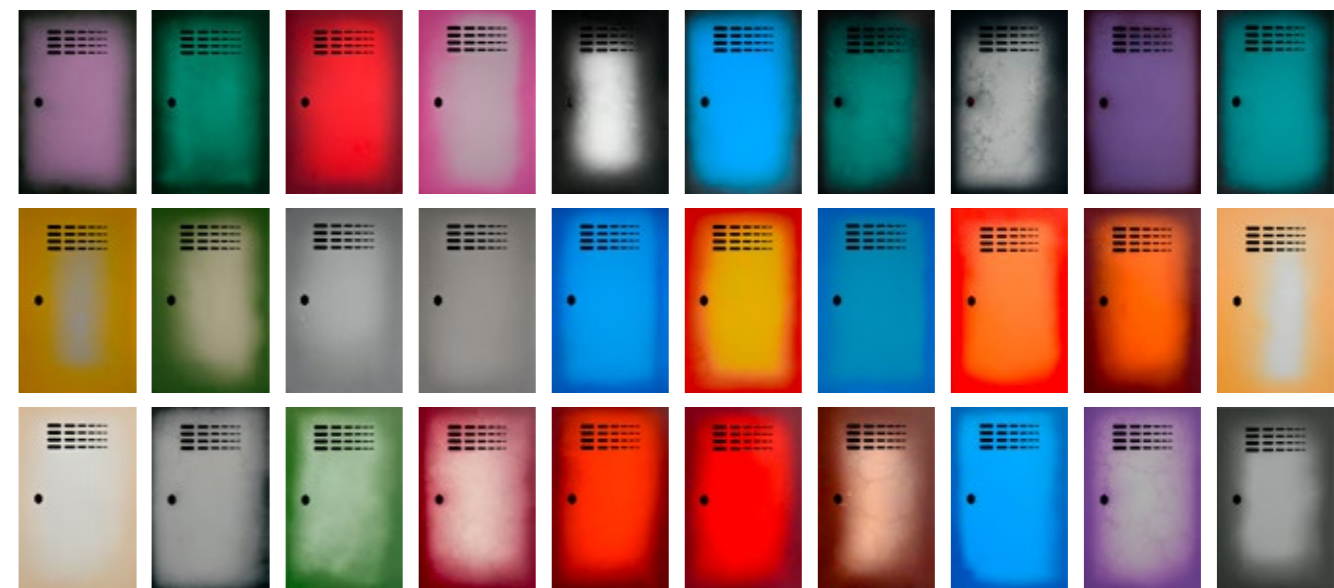

Diese Tabelle dient der annähernden Vorstellung der Farben. Genaue Farbabbildung nach der gesamten RAL-Palette. Wir behalten uns die Möglichkeit von unwesentlichen Abweichungen von den angegebenen Farben vor, was nicht zur Beanstandung berechtigt.

Außerdem behalten wir uns auch die Möglichkeit von Konstruktionsänderungen bei den Produkten - unter Beibehaltung der Gebrauchswerte - vor, was das Produktaussehen beeinflussen kann. Maßtoleranz +/- 2 mm.

Die Farben der Produkte in den Fotos und Visualisierungen im Katalog dienen nur als Beispiel und können von den Farben in der Realität abweichen.



# Stahlmöbel Takacs

[www.spinde-shop.at](http://www.spinde-shop.at)

[www.spind-shop.at](http://www.spind-shop.at)

E-mail: [info@spind-shop.at](mailto:info@spind-shop.at)

Tel./Fax: +43 (0) 2617 21059

Mobil: +43 (0) 664 224 9028

Mobil: +43 (0) 664 658 3737